

## Рубеж XII–XIII вв. в новгородском летописании\*

**Тимофей Валентинович  
Гимон**

Государственный академический  
университет гуманитарных наук;  
Институт всеобщей истории  
Российской академии наук  
Москва, Россия

## The Annalistic Writing in Novgorod ca. 1200

**Timofey V. Guimon**

State Academic University for Human  
Sciences;  
Institute of World History of the  
Russian Academy of Sciences  
Moscow, Russia

### Резюме

В статье рассматриваются разночтения между старшим и младшим изводами Новгородской I летописи. Их систематический анализ показывает, что разночтения нескольких типов концентрируются в тексте за XII в., нарастая по мере приближения к его окончанию. Особенно много их в статьях 1190-х годов. Речь идет о более пространственных чтениях как старшего извода (дополнительные известия, более подробные датировки и др.), так и младшего (дополнительные детали в статьях 1190-х годов). При этом разночтения указанных групп никогда не переходят границу статей 1199–1200 гг. Автор показывает, что данные разночтения следует атрибутировать редактору, работавшему после 1199 г., причем в Новгородской I летописи старшего извода до нас дошел старый вариант текста, в младшем изводе — результат деятельности этого редактора. Это позволяет объяснить соотношение текстов двух изводов Новгородской I летописи несколько проще, чем это предлагается в работах А. А. Гиппиуса (1997) и А. Тимберлейка (2000).

---

\* Статья написана в Государственном академическом университете гуманитарных наук в рамках госзадания № 2014/321 Минобрнауки России. Благодарю А. А. Гиппиуса за возможность обсудить положения этой статьи до ее публикации.

## Ключевые слова

Новгород, летописи, летописание, Средние Века, Древняя Русь, текстология

## Abstract

The paper is concerned with the analysis of textual differences between the Elder and the Younger versions of the *First Novgorodian Chronicle*. The author shows that several groups of variant readings are concentrated in the same part of the text: in the annals for the 12th century. They increase toward the end of the century, are the most numerous in the annals for the 1190s, and never cross the edge of the annals for 1199/1200. This chronological boundary is very impressive and cannot be incidental. The differences in question are both supplementary readings of the Elder Version (notes on some events absent in the Younger Version, more detailed datings, etc.) and of the Younger Version (additional details on some events of the 1190s). The author shows that all these differences must be attributed to an editor active soon after 1199 (the Elder Version reflecting the state of the text before this editorial episode, and the Younger version reflecting the results of it). This conclusion enables the author to challenge Alexey Gippius' (1997) and Alan Timberlake's (2000) theories on the relationship of the texts in question, and to suggest a new, somewhat simpler theory.

## Keywords

Novgorod, annals, annalistic writing, chronicles, Middle Ages, Old Rus', textual history

Ученые не раз обращали внимание на те или иные рубежи в тексте Новгородской I летописи (далее Н1)<sup>1</sup>, приходящиеся или непосредственно на границу статей 6707–6708 (1199–1200) гг., или на какие-то близлежащие точки.

Уже исследователями XIX в. был отмечен палеографический рубеж в древнейшем, Синодальном списке (Син.) в самом начале статьи 6708 (1200) г., на л. 62, после начальных слов этой статьи “В лѣто 6708. Ловоть възяша литва и до Налюця”. Почти всеми исследователями середины XIX — XX в. этот рубеж интерпретировался как смена почерка. А. А. Гиппиус, однако, показал, что весь текст Син. до л. 118об. (т. е. до статьи 6742 [1234] г.) написан одним почерком, “характер которого (плотность, степень каллиграфичности, размер букв и толщина линий) неоднократно меняется на всем протяжении данной части рукописи”. Граница

<sup>1</sup> Новгородской I летописью называют, с одной стороны, Синодальный список XIII–XIV вв. (Син., “Н1 старшего извода”), а с другой — Новгородскую I летопись младшего извода (Н1мл.), представленную двумя основными списками середины XV в., Комиссионным (Ком.) и Академическим (Акад.). Текст Н1 далее всюду цитируется по: [НПЛ 1950]; для экономии места я указываю только номер погодной статьи, но не страницу издания. Факсимильное издание Син. см.: [НХЛ 1964]. Кроме Н1, в статье цитируются Тверской сборник (Тв., по изданию: [ПСРЛ 15]) и Новгородская IV летопись (Н4, по изданию: [ПСРЛ 4-1]).

на л. 62 — не более чем “один из таких переходов от более мелкого и сухого к более крупному и размашистому письму” [Гиппиус 1992: 67] (на с. 68 см. отсылки к литературе). К. Цукерман предположил, что рубеж на л. 62 отражает длительный перерыв в работе писца Син., связанный с тем, что он закончил копировать один источник и долго ждал возможности перейти к другому<sup>2</sup>. Мысль о том, что визуальная граница в Син. связана со сменой источника, кажется мне плодотворной, к чему я вернусь ниже.

А. А. Гиппиус также продемонстрировал, что на границу статей 6707–6708 гг. в общем протографе Син. и Новгородской I летописи младшего извода (Н1мл.) — ведшейся из года в год новгородской владычной летописи (НВЛ) — пришлась очередная смена автора. Летописец архиепископов Гавриила и Мартирия закончил свою работу статьей 6707 г., а текст начиная с 6708 г. принадлежит уже летописцу архиепископа Митрофана [Гиппиус 2006: 130–215]<sup>3</sup>. С началом деятельности этого нового летописца логично связывать и временный переход летописи с мартовского на ультрамартовский стиль [Гимон 2006б: 99].

Анализ разночтений между Син. и Н1мл. также не раз давал ученым повод говорить о границах, приходящихся (точно или примерно) на рубеж XII–XIII вв.

В. Л. Янин [1981], проанализировав многие из разночтений между Син. и Н1мл., пришел к выводу, что текстологическая граница приходится на 6712 (1204) г. До этого года, согласно Янину, Н1мл. восходит к “Временнику”, бывшему в то же время источником и Син. Расхождения между двумя памятниками в статьях 6711–6712 гг. дают повод говорить о текстологическом шве. После этого создатель Н1мл. в качестве основного источника опирался на дошедший до нас Син., а продолжение “Временника” использовал для сверки и дополнений [Янин 1981: 169–181]. При этом важнейшие категории разночтений, давшие Янину основание говорить о восхождении Н1мл. не к Син. в части до 6712 г., не выходят за рамки статей XII в. Так, только до 6703 (1195) г. доходят избыточные *известия* Син. в тексте за XII в., которые, по мнению Янина, являются вставками Син., а не сокращениями Н1мл., поскольку обладают тематическим единством (касаются в основном Людина конца) [ibid.: 171–172]. До 6707 (1199) г. доходит “разгрузка текста Синодального списка от излишних календарных подробностей”, которую Янин атрибутирует создателю “Временника” начала XIII в. [ibid.: 170–171, 177]. Вообще из

<sup>2</sup> См. ниже, примеч. 16.

<sup>3</sup> А. Тимберлейк [Timberlake 2000: 12] усматривает смену летописца несколько позже, посреди статьи 6709 (1201) г., но вывод Гиппиуса основан на существенно более представительном материале.

перечисленных Яниным разночтений только одно находится в промежутке между 6707 и 6712 гг., а именно слова “въ Клинь”, читающиеся только в Н1мл. в статье 6708 г. [ibid.: 170].

А. А. Гиппиус [1997] предложил новую реконструкцию истории новгородского летописания XII в. Во-первых, он показал, что, вопреки Янину, дошедший до нас Син. не был источником Н1мл. нигде, кроме двух приписок XIV в. (за 6845 и 6853 гг.). Син. и Н1мл. независимо друг от друга восходят к общему протографу — ведшейся из года в год НВЛ [ibid.: 12–19].

Во-вторых, согласно ученому, поворотным моментом были 1160-е годы, когда новгородский книжник Герман Воята произвел, если так можно выразиться, “реформу” НВЛ. Воята заменил начальную часть этой рукописи (до статьи 6582 [1074] г.) на новый текст. Старые тетради при этом не были выброшены, а составили как бы второй экземпляр летописи, переданный в Юрьев монастырь. Соответственно, если в основном, “официальном” экземпляре НВЛ тетради с текстом до 6582 г. были новыми, а с последующим текстом — старыми, то во “втором”, юрьевском экземпляре, наоборот, в начале были старые тетради, а затем, после 6582 г., новые. “Второй” экземпляр лег в основу Син. (поэтому будем называть его дальше: √Син.), а “официальный” — в основу Н1мл. Поэтому в части до 6582 г. Н1мл. отражает более новое состояние текста НВЛ, а в последующей части — наоборот, более старое (в частности, в Н1мл. нет читающегося в Син. автобиографического добавления Германа Вояты под 6652 [1144] г.: “Въ то же лѣто постави мя попомъ архиепископъ святыи Нифонъ”). Впоследствии “официальный” экземпляр НВЛ продолжил пополняться новыми записями, которые регулярно копировались и во “второй” экземпляр (√Син.) вплоть до 6703 (1195) г. [Гиппиус 1997: 34–68]. Избыточные *известия* Син., доходящие как раз до этой статьи, — это дополнения, делавшиеся юрьевскими книжниками при копировании очередных статей НВЛ. При создании же в XIII в. в Юрьеве монастыре дошедшего до нас Син. вначале был переписан √Син., а затем, после его окончания, писец принялся копировать непосредственно “официальный” экземпляр НВЛ [ibid.: 21–34].

В-третьих, согласно А. А. Гиппиусу, на рубеже XII–XIII вв. была предпринята еще одна “реформа” НВЛ, на этот раз коснувшаяся только ее заключительных статей. В статье 6701 (1193) г. были сделаны две вставки (читающиеся только в Н1мл. дополнительные фрагменты в рассказах об избрании Мартирия архиепископом и о походе на Югру), а в статьях 6704 (1196) и 6706 (1198) гг. добавлены два восхваления Мартирию, о котором говорилось как об уже умершем. Мартирий скончался в 6707 (1199) г., и потому редактуру Гиппиус датирует временем

вскоре после этого года. Тот факт, что вставки в статье 6701 г. отразились только в Н1мл., а в статьях 6704 и 6706 гг. — и в Син., и в Н1мл., объясняется тем, что до 6703 г. Син. основан на √Син., а после этого — непосредственно на НВЛ [Гиппиус 1997: 24–28]. Таким образом, сложная картина сходств и различий между Син. и Н1мл. в тексте за XI–XII вв. получила в работе Гиппиуса непростое, однако остроумное и непротиворечивое объяснение.

В статье 2010 г. А. А. Гиппиус говорит о многослойности правки летописного текста в первой четверти XIII в., предполагая, что в это время заключительные статьи НВЛ правились дважды, если не трижды. В частности, ученый связал две упомянутые вставки 6701 г. с личностью архиепископа Антония (с 6719 [1211] г.), впрочем, допустив, что интересы Антония — вполне вероятно, конкурента Митрофана на выборах 1199 г. — мог выражать уже редактор, работавший ок. 1199 г. [Гиппиус 2010а: 189–198].

А. Тимберлейк [2000] частично согласился с выводами А. А. Гиппиуса [1997]. Так, он привел новые соображения в пользу того, что избыточные фрагменты Н1мл. под 6701 г. — это именно вставки, а не пропуски Син. [Тимберлейк 2000: 15–17]<sup>4</sup>. Однако в целом ученый предложил иное видение соотношения текстов Син. и Н1мл. Во-первых, по мнению Тимберлейка, избыточные *известия* Син. за 6652–6703 гг. — это не добавления √Син., а пропуски Н1мл.: “их сократил переписчик, не слишком интересовавшийся монастырской администрацией [. . .] или потомством князя Ярослава”, в 6707 (1199) г. выведенного из Новгорода [ibid.: 13]. Во-вторых, ученый проанализировал употребление/неупотребление слова “мѣсяця” в дневных датах (можно написать, к примеру, “мѣсяця августа въ 1 день”, а можно — “августа въ 1 день”). Тимберлейк показал, что значительные расхождения между Син. и Н1мл. по этому признаку приходятся на статьи 1160–1190-х годов (где в Син. слово “мѣсяця” употреблено 36 раз, а в Н1мл. оно сохранилось только 10 раз, а 24 раза опущено<sup>5</sup>). Поскольку для статей 1200-х годов употребление слова “мѣсяця” вообще не характерно (из пяти дневных дат оно употреблено только в одной), можно предположить, что летописец 1200-х годов переработал текст за 1160–1190-е годы [ibid.: 17–19]. Тимберлейк считает, что один и тот же редактор ответственен за 1) пропуск известий, читающихся только в Син.; 2) пропуск слова “мѣсяця” в датах за 1160–1190-е годы и 3) вставку двух фрагментов под 6701 г. [ibid.: 19].

<sup>4</sup> Третий аргумент Тимберлейка, касающийся употребления слова “мѣсяця” в дневных датах [Тимберлейк 2000: 17–18], будет обсуждаться ниже.

<sup>5</sup> В сумме получается 34, а не 36, т. к. в двух случаях в Н1мл. опущена дата целиком.



Продолжая свои рассуждения, А. Тимберлейк пришел к выводу, что, подобно тому как летописец Митрофана (1200-х годов) переработал текст за 1160–1190-е годы, летописец Гавриила и Мартирия (второй половины 1180-х–1190-х годов) переработал предшествующий текст — за 1133–1185 гг. Этот редактор ответственен, по Тимберлейку, за сокращение хронологических указаний в статьях 6644–6645 гг. и пропуск известия о рукоположении Германа Вояты под 6652 г., а также за вставку в пяти случаях слова “мѣсяця” (в противоположность вышеописанному, в этих случаях данное слово читается в Н1мл. и отсутствует в Син.) [TIMBERLAKE 2000: 19–21].

В итоге Тимберлейк предлагает следующее видение истории новгородского летописания в XII — начале XIII в. По его мнению, трижды на протяжении этого времени владычные летописцы подвергали переработке текст своих предшественников. Герман Воята в 1160-х годах вставил под 6652 г. указание на собственное рукоположение. Летописец Гавриила и Мартирия удалил это указание, добавил несколько раз слово “мѣсяця” и убрал указания на индикт и пр. в статьях 6644–6645 (1136–1137) гг. Летописец Митрофана опустил читающиеся теперь только в Син. известия в статьях 1160–1190-х годов, слово “мѣсяця” в этих же статьях, а под 6701 (1193) г. сделал две вставки. При этом всякий раз речь могла идти не о переписке всей рукописи, но о замене лишь заключительных листов или тетрадей.

В каждом из этих трех случаев, согласно Тимберлейку, в результате получался чистовой текст НВЛ и — одновременно — “остаточный” (*de-tritus*) текст. В Н1мл. отразился наиболее новый (в каждом из случаев) чистовой текст, а в Син. — один из вариантов “остаточного” текста. При этом ученый считает, что тексте Син. до 6693 (1185) г. отразился более ранний пласт “остаточного” текста (при том, что для части этого текста существовал и более поздний<sup>6</sup>), а в тексте Син. за 6694–6709 (1186–1201) гг. — более поздний<sup>7</sup>.

Схема Тимберлейка имеет как бы два слоя. Первый слой — это идея о том, что, вопреки А. А. Гиппиусу, Син. в тексте за XII в. в абсолютном большинстве случаев представляет первоначальные чтения, тогда как в Н1мл. отразился ранний, но все же вторичный вариант текста. Второй слой — реконструкция конкретных этапов этой переработки. Второй слой кажется чрезвычайно громоздким, первый — напротив — некоторым упрощением в сравнении с теорией Гиппиуса.

<sup>6</sup> Тимберлейк объясняет это так: в статьях 6676 (1168) и 6686 (1178) в Син. имеются указания на индикт, отсутствующие в Н1мл. Если бы Син. здесь основывался на “остаточном” тексте, появившемся в 1210-х годах, этих указаний на индикт в Син. бы не было [TIMBERLAKE 2000: 22].

<sup>7</sup> См. графическое представление этой теории [TIMBERLAKE 2000: 21], а также роспись изменений, внесенных на каждом этапе [Ibid.: 32].

В нашей совместной статье с А. А. Гиппиусом [Гимон, Гиппиус 1999]<sup>8</sup> была представлена диаграмма, на которой было показано распределение по летописному тексту разночтений следующего типа: текст Син. более пространен, чем текст Н1мл. Дополнительные *известия* Син. мы при этом не учитывали — речь шла только об избыточных фрагментах (от одного слова) Син. в сравнении с Н1мл. *внутри* известий. На этой диаграмме очень четко видна граница, приходящаяся на рубеж статей 6707–6708 (1199–1200) гг. После этой границы число избыточных чтений Син. резко уменьшается. До этой границы их много, причем концентрация их нарастает по мере приближения к концу XII в. [ibid.: 24–25].

В 1999 г. нами была предложена следующая интерпретация этой границы. Поскольку она приходится примерно на середину текста Н1мл., логично предположить, что на одном из этапов сложения Н1мл., т. е. при переписывании новгородской летописи в самом конце XIV или первой половине XV в., труд был разделен поровну между двумя писцами. Первый из них, по мере приближения к окончанию работы, все более сокращал переписываемый текст, опуская подробности датировок, избыточные детали и заменяя более пространные выражения на синонимичные им более краткие [Гимон, Гиппиус 1999: 42–45].

Итак, на данный момент существуют, если упрощать, два объяснения комплекса разночтений между Син. и Н1мл. в тексте за XII в. Мы с А. А. Гиппиусом избыточные *известия* Син. в статьях 6652–6703 гг. считаем вставками √Син., прочие избыточные чтения Син. — сокращениями Н1мл., а избыточные фрагменты Н1мл. в статье 6701 г. — вставками редактора начала XIII в. Напротив, А. Тимберлейк все разночтения связывает с деятельностью трех владычных летописцев-редакторов второй половины XII–начала XIII в., всюду видя в Син. более ранние, а в Н1мл. — вторичные чтения. Оба видения кажутся довольно громоздкими.

Попробую более детально проанализировать распределение по тексту летописи разночтений разных типов. Оговорюсь, что здесь и далее будет идти речь только о разночтениях типа “Син. против Ком.+Акад.”. Разночтения типов “Син.+Ком. против Акад.” и “Син.+Акад. против Ком.” отражают, несомненно, изменения, внесенные писцами середины XV в. — соответственно, создателями Акад. и Ком.<sup>9</sup> В данной работе они нас не интересуют. Также — ввиду неоднозначности — я исключаю из рассмотрения такие (менее многочисленные) случаи, когда все три основных списка Н1 дают разные чтения.

<sup>8</sup> А. Тимберлейк, готовя статью 2000 г., этой нашей статье еще не знал.

<sup>9</sup> Ком. и Акад. написаны примерно в одно время и восходят к общему протографу — собственно Н1мл. [Шахматов 2002: 260].

Важное значение для текстологии новгородских летописей имеет Тверской сборник (Тв.) — летописный свод, достаточно полно передающий новгородский источник, близкий к Н1. Место Тв. на стемме новгородских летописей примечательно: общий протограф Тв. и Н1мл. (“гипотетический Y”) представлял собой первый эпизод в сложении Н1мл. [Гимон 2006в: 115–118], вероятно, датирующийся концом XIV в. [Гиппиус 2011: 18–30], что показано на стемме 1 [Гимон 2006в: 119]:

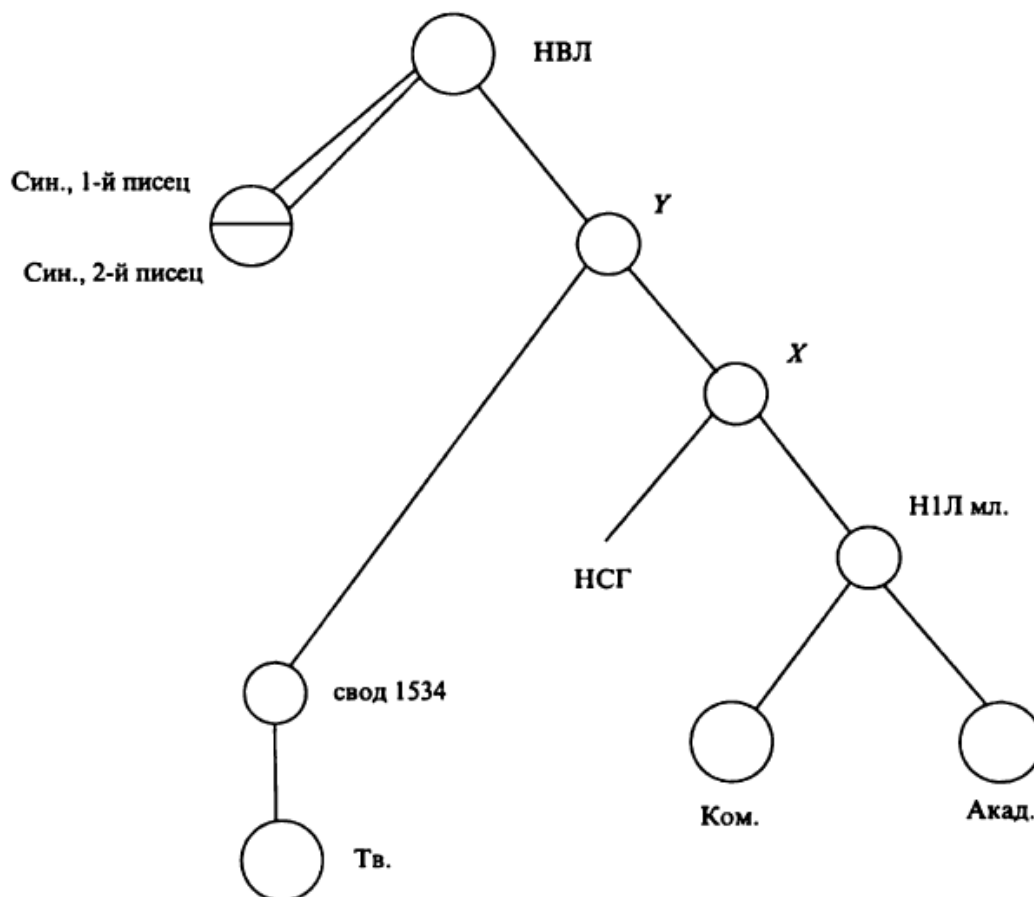

Стемма 1. Соотношение списков Новгородской I летописи

Разночтения типа “Син. против Ком.+Акад.+Тв.” могут являться следствием деятельности: а) писцов Син. или √Син., б) создателя “гипотетического Y” конца XIV в. и в) редакторов XII или XIII в., частично перерабатывавших НВЛ. Разночтения, где чтения Н1мл. не поддерживаются Тв., могут, помимо этих возможностей, относиться к деятельности переписчиков XV в. (создателя “гипотетического X” и непосредственно Н1мл.). Однако учитывать только чтения, поддерживаемые Тв.,



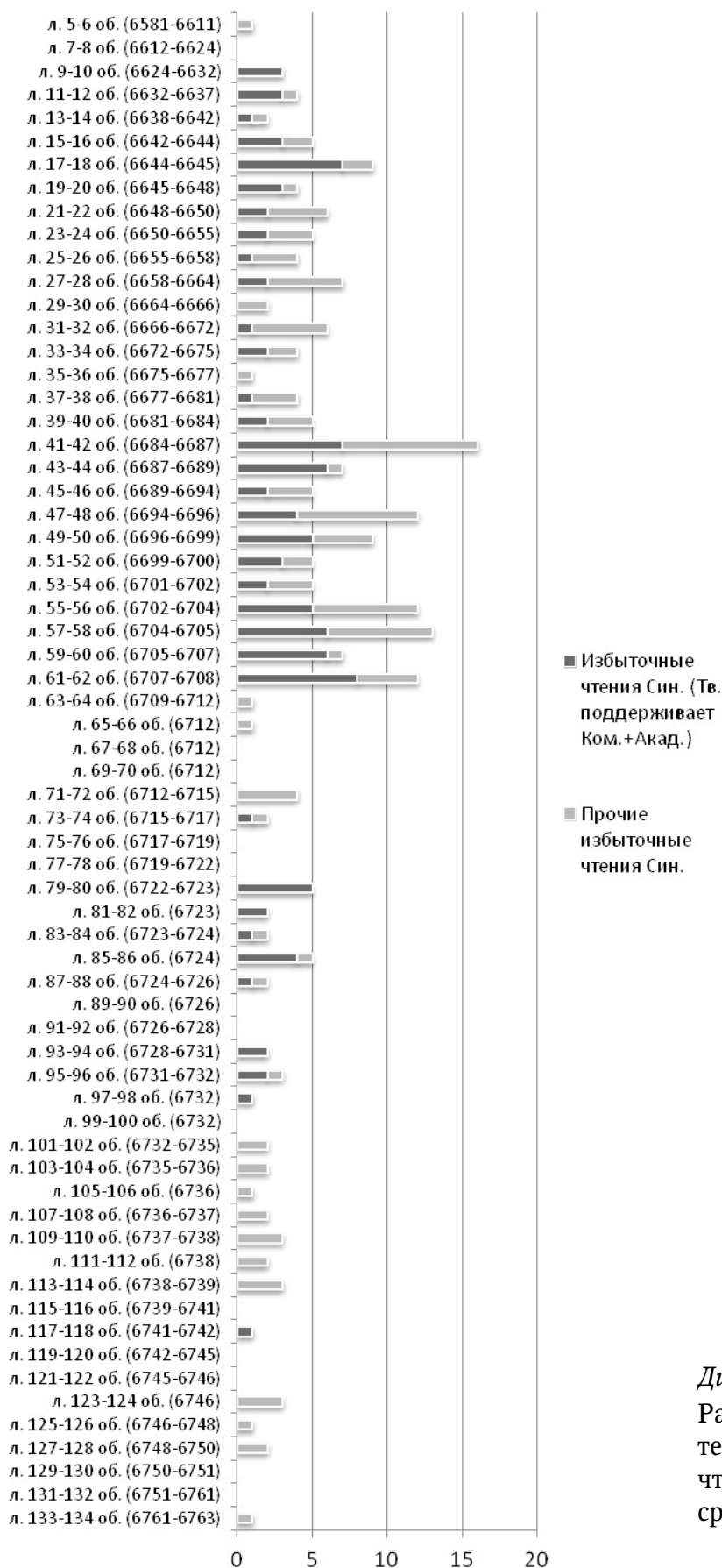

*Диаграмма 1.*  
Распределение по  
тексту избыточных  
чтений Син. в  
сравнении с Н1мл.

тоже было бы некорректно. Во-первых, в Тв. нет некоторых известий, читающихся в Син. и Н1мл. Во-вторых, во многих случаях чтение Тв. — оригинальное, и невозможно решить, какой из “изводов” Н1 эта летопись поддерживает. Поэтому разумно учитывать разночтения как поддерживаемые Тв., так и не поддерживаемые, отдавая себе отчет в большей надежности первых. На нижеследующей диаграмме те разночтения, где вариант Н1мл. поддерживается Тв., переданы темно-серым цветом, а остальные разночтения типа “Син. против Н1мл.” — светло-серым.

Для корректного составления этой и последующих диаграмм необходимо было разбить летописный текст на примерно равные отрывки. За таковые мною были приняты 4 страницы (или 2 листа) Син. Диаграммы охватывают текст за 6583–6763 (1075–1255) гг., т. е. с того места, где тексты Син. и Н1мл. становятся в целом идентичными, и до того момента, где Тв. перестает передавать новгородский источник.

Диаграмма 1 отражает те случаи, где Син. дает более пространственный текст, нежели Н1мл. Как я уже упоминал, схожую диаграмму мы публиковали с А. А. Гиппиусом в 1999 г. [Гимон, Гиппиус 1999: 21–23], однако приводимый ниже график построен несколько по-иному. Во-первых, он показывает не объем избыточных чтений, а только количество разночтений (т. е. лучше отражает интенсивность правки). Во-вторых, здесь за единицу приняты 4 страницы Син., тогда как в работе 1999 г. мы высчитывали отношение числа избыточных слов в Син. к объему погодной статьи. Таким образом, как кажется, новая диаграмма должна быть проще и нагляднее. К тому же, в отличие от диаграммы 1999 г., она отражает чтения Тв.

На диаграмме 1 очень заметна граница, приходящаяся на рубеж XII–XIII вв. При этом приходится она именно на границу статей 6707–6708 (1199–1200) гг.: последние избыточные чтения Син. читаются в конце статьи 6707 г., на л. 62. Больше всего избыточных чтений Син. в статьях 1170–1190-х годов, но довольно много их и раньше, в тексте за 1110–1160-е годы.

Как и в 1999 г., я для чистоты эксперимента не включил в диаграмму 1 дополнительные *известия* Син. Однако их распределение довольно хорошо согласуется с распределением прочих избыточных чтений, отраженных на диаграмме. Всего в Син. в тексте за XII в. имеется 17 дополнительных известий. Первые два читаются под 6652 (1144) г., последние три — под 6703 (1195) г. При этом наибольшая концентрация их приходится на л. 46–55об. (статьи 6692–6703 гг.), где находятся 12 из 17 известий. Этот интервал укладывается в интервал наибольшей концентрации прочих избыточных чтений Син. — л. 41–62 (статьи 6684–6707 гг.), — но начинается позже и заканчивается раньше.



Диаграмма 2.  
Распределение  
избыточных  
хронологических  
указаний Син. в  
сравнении с Н1мл.

Теперь посмотрим более детально на избыточные чтения Син., отраженные на диаграмме 1. Среди них важнейшее место занимают хронологические указания, присутствующие в Син., а в Н1мл. представленные в более кратком варианте или отсутствующие вовсе. Всего таких различий 69, и все они находятся в пределах л. 10об.–62 (статьи 6631–6707 гг.). Из них в 34 случаях Тв. поддерживает вариант Н1мл.; в 29 — Тв. нерелевантен; и только в шести — Тв. поддерживает вариант Син. В этих шести случаях мы должны говорить о правке, более поздней, чем создание “гипотетического Y” в конце XIV в. Хочу сразу отметить, что в этих шести случаях различие заключается в наличии/отсутствии слова “мѣсяця”, которому такое значение придает А. Тимберлейк. По-моему, хотя бы одно это доказывает, что слово “мѣсяця” могло очень легко добавляться или опускаться разными писцами, и анализ его распределения может служить лишь дополнительным аргументом. Остальные различия — это читающиеся только в Син. указания на памяти святых (при том, что месяц и число указаны в обоих изводах), слова “мѣсяця” и “день” (последнее — только в трех случаях), индикты и прочие

хронологические указания, включая необычные датировочные формулы в статьях 6644–6645 (1136–1137) гг., дающие повод считать автором этих статей Кирика Новгородца (см. обзор вопроса: [Гимон 2014: 169–170]). На диаграмме 2 показано распределение этих разночтений по тексту летописи (построю диаграмму только для статей за XII в., поскольку в последующем тексте подобные разночтения отсутствуют вовсе). Несколько упрощая, отражу на диаграмме три категории “хронологических” разночтений: слово “мѣсяця” (без учета тех шести случаев, где Тв. поддерживает вариант Син.); избыточные указания на память святых; прочие избыточные указания Син.

На диаграмме 2 видно, что избыточные “хронологические” чтения Син. концентрируются в статьях за 1160–1190-е годы (со статьи 6668 [1160] г., на л. 31об.), а также в статьях 6644–6645 (1136–1137) гг. Исключительно в статьях 1160–1190-х годов в Син. есть избыточные указания на памяти святых и преимущественно в этих статьях — слово “мѣсяця”.

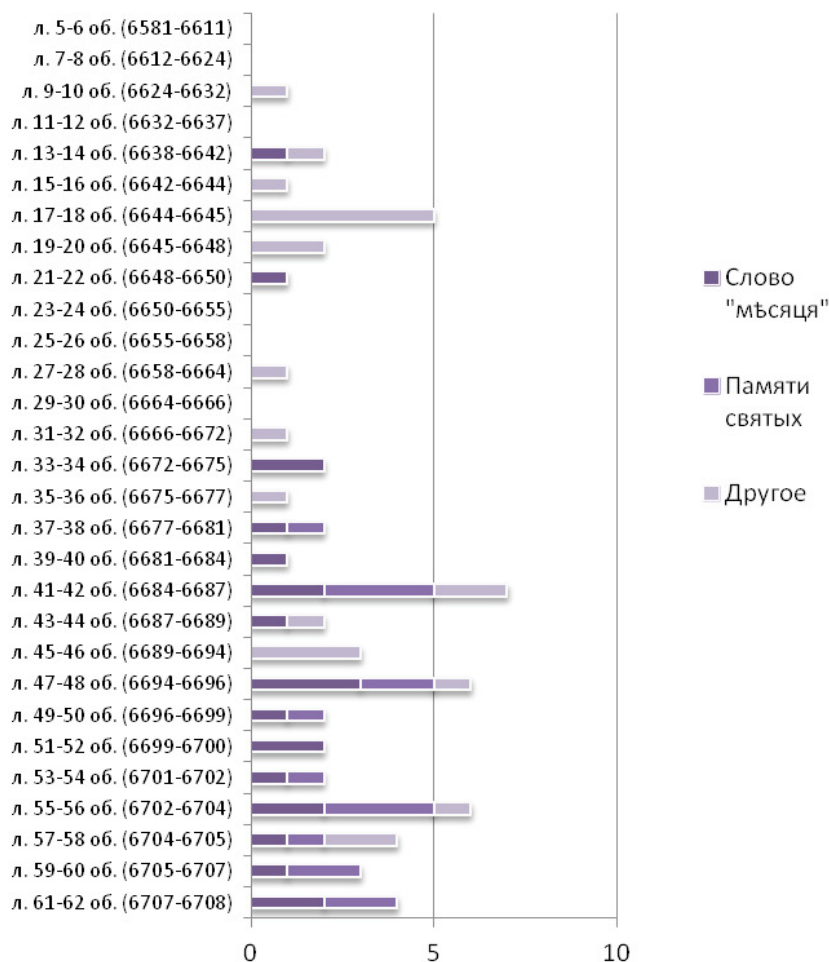
Теперь рассмотрим такую категорию разночтений, как фактологические (кроме хронологических) дополнения каждого из изводов. На диаграмме 3 темно-серым обозначены избыточные детали в Син., светло-серым — избыточные детали в Н1мл. (я включил сюда те разночтения, где Тв. поддерживает Н1мл. или нерелевантен, но не включал те, где Тв. поддерживает чтение Син., т. е., вероятно, разночтение возникло как результат правки XV в.).

В некотором количестве такие разночтения имеются в разных частях текста (включая, конечно, всплеск избыточных чтений Н1мл. в статьях 6740–6742 [1232–1234] гг., связанный с экономией места первым писцом Син. [Гимон, Гиппиус 1999: 31–41]). Однако только в статьях за 1190-е годы и в Син., и в Н1мл. концентрация разночтений оказывается одинаково стабильной. Важно также, что на рубеже XII–XIII вв., как и в других случаях, поток разночтений на время прекращается вовсе. В таблице 1 приведен полный список разночтений этого типа в статьях 1190-х годов (в круглые скобки заключен текст, общий для Син. и Н1мл.).

Среди избыточных деталей Син. преобладают топографические подробности, касающиеся новгородских храмов. На этом фоне очень заметны два нетипичных для новгородской летописи указания, связанных с церковным строительством: на то, что церковь в этом году построили только “до дверей”, и на имя художника, расписывавшего церковь.

Среди избыточных деталей Н1мл. — две уже обсуждавшиеся вставки в статье 6701 г., а также ряд имен, связанных с церковным строительством: имя игуменьи (здесь, скорее всего, пропуск писца Син., поскольку чтение Син. бессмысленно: “Томъ же лѣтъ у святѣи Богородици въ Звериньци поставиша игуменью”), имя заказчика (дважды), имя мастера, а также титул архимандрита.



Диаграмма 3.  
Избыточные фактологические детали в Син. и Н1мл.



Таблица 1. Фактологические разночтения между Син. и Н1мл.  
в статьях за 1190-е годы

Избыточные детали в Син. <sup>10</sup>	Избыточные детали в Н1мл.
6699: (а владыка) въ дворе у себе (Устретение господне) 6699: на Търговищи ( <i>место строительства двух храмов</i> ) 6699: (приде [. . .] Ярославъ) одаренъ 6700: вънизу (на Хутинѣ)	6699: (ходиша новгородци) в лоивахъ  6700: (игумению) Ефосинью Петровую Купцевича 6701: <i>обширная вставка в рассказе о выборах архиепископа</i> 6701: <i>обширная вставка в рассказе о югорском походе</i> 6702: Радославъ Даниловиць ( <i>имя заказчика строительства церкви</i> ) 6702: (Дионсии) анхимандрит новъгородчкыи, (игумень)
6701: (12 муж) вячьшихъ	6704: (на Лубянѣи улици) Коровъ Якович <sup>11</sup>
6703: и възделаша до двърии около до осени ( <i>о строительстве церкви</i> )	6704: архи(епископъ)
6704: а писецъ Гръцинъ Петровиць 6704: святого Кюрила (въ Нелезенѣ) 6706: на горѣ, а прозвище (Нередице) <sup>12</sup> 6706: на Михалици (манастырь)	6707: с Прокшею с Малышевицемъ ( <i>заказчик строительства церкви</i> )

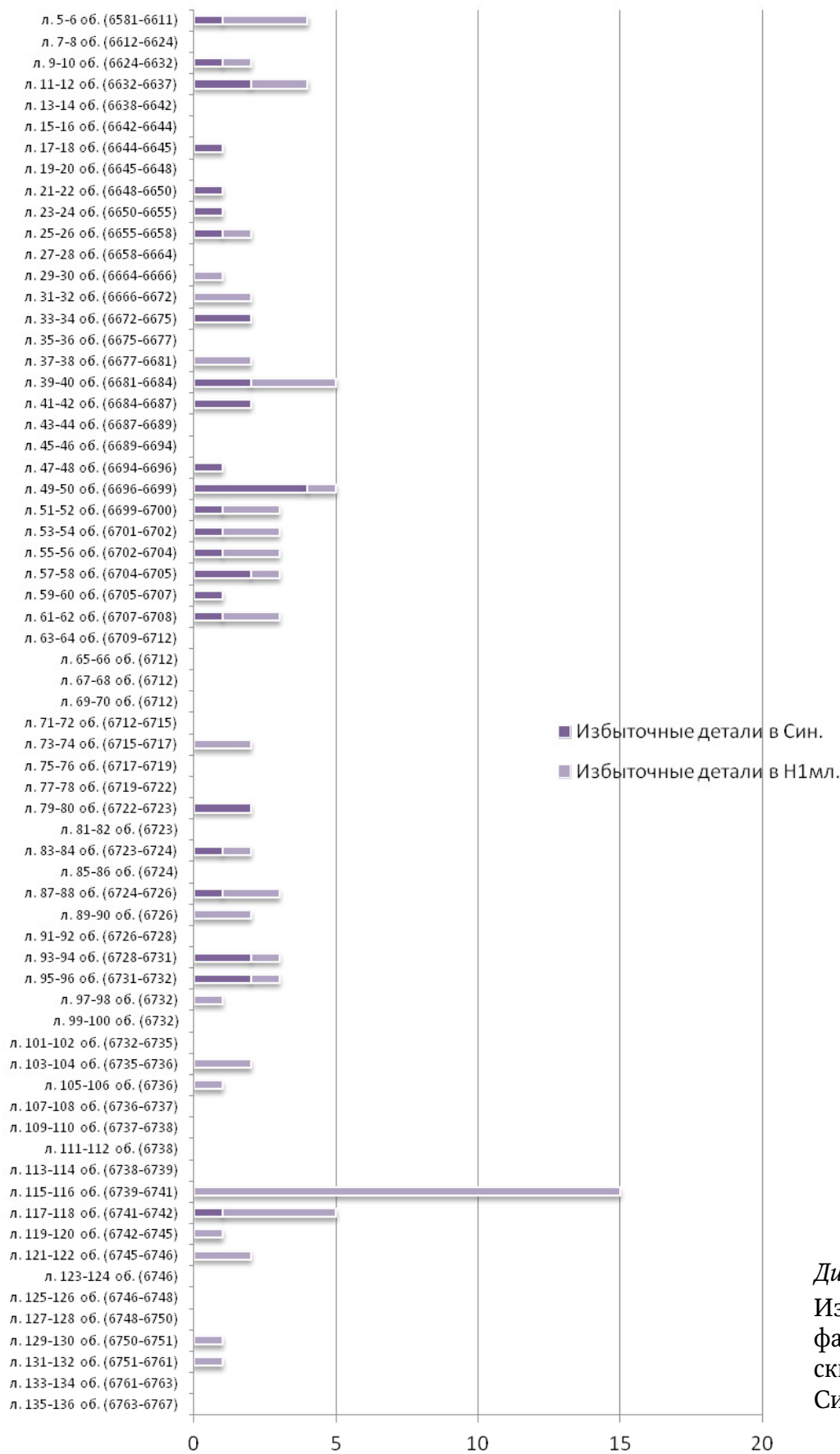
<sup>10</sup> Не учтено избыточное чтение Син. под 6707 г.: “(Завижюю) посадника”, поскольку здесь Тв. поддерживает Син., т. е. слово “посадника” было опущено уже в XV в.

<sup>11</sup> Син.: “на Лубянѣи улици”. Ком.: “Коровъ Якович с Лубянѣи улицѣ”. Акад.: “а мастеръ бяше с Лубянѣи улицѣ Коровъ Яковичъ”. Тв.: “на Лубяной улици, Коровайковичи”. Н4: “на Лубяници, Коровъ Яковичъ”. С учетом стеммы 1 чтение общего протографа Тв.–Н1мл.–Н4 может быть реконструировано как “на Лубянѣи улици, Коровъ Якович”. В таком случае или в Син. пропущено имя Корова Яковича, или в Тв.–Н1мл.–Н4 оно добавлено. Слова “на Лубянѣи улици”, вопреки Ком.–Акад., скорее всего, обозначают местожительство не Корова Яковича, но Константина и Дмитра, заказчиков строительства (ср.: [Гиппиус 2012: 126]; ср. под 6736 г.: “Гаврилу на Лубяници”). Коров Якович — вполне возможно, действительно, мастер, как разъяснено в Акад. В таком случае его упоминание только в Н1мл. составляет пару к упоминанию Гречина Петровича под тем же 6704 г. только в Син. [ср.: Идем 1997: 23, примеч. 65]. Эта парность может быть объяснена или тем, что оба столь редких указания на мастеров были глоссами в НВЛ (и потому одно сохранилось в Син., а другое — в Н1мл.), или кончанскими предпочтениями редактора, допустим, удалившего указание на жителя Людина конца Гречина и, в пику ему, упомянувшего жителя Торговой стороны (?) Корова Яковича. То и другое, конечно, догадки.

<sup>12</sup> В Н1мл.: “в Нередицахъ”.

Итак, разные типы разночтений обнаруживают тенденцию концентрироваться в тексте за XII в., преимущественно за 1160–1190-е (иногда — только 1190-е) годы, — но никогда не переходят границу 6707–6708 (1199–1200) гг. Большинство этих разночтений относится к категории избыточных чтений Син.:

– 17 отдельных известий (в статьях 6652–6703 [1144–1195] гг., с преимущественной концентрацией в статьях 6692–6703 [1184–1195] гг.);

– хронологические указания (в статьях 6631–6707 [1123–1199] гг., с преимущественной концентрацией в статьях 6644–6645 [1136–1137] и 6668–6707 [1160–1199] гг.);

– другие фактические детали (есть на всем протяжении текста за XII в., но концентрируются в статьях 6699–6706 [1191–1198] гг.).

С другой стороны, в статьях за 1190-е годы концентрируются и избыточные фактологические детали Н1мл.

Конечно, хронологические рамки распределения разночтений разных типов не до конца совпадают. Но в целом наибольшая концентрация разночтений совершенно разных типов приходится на одну и ту же часть летописи, причем они никогда не переходят границу статей 6707–6708 гг. Может ли это быть случайным совпадением?

Как уже говорилось, и в схеме А. А. Гиппиуса (а также в нашей совместной с ним статье 1999), и в схеме А. Тимберлейка разные группы разночтений в этой части текста “разнесены” по разным текстологическим пластам. Однако не проще ли было бы предположить, что все они — результат деятельности какого-то одного редактора? Попробую обсудить такую возможность.

Этот редактор не мог жить в конце XIV или XV в. Избыточные чтения Син. можно было бы интерпретировать как сокращения, произведенные в это время, на одном из этапов сложения Н1мл. Именно так, например, мы с А. А. Гиппиусом объясняли в 1999 г. избыточные чтения Син. *внутри известий*; в принципе, этому же позднему книжнику можно было бы приписать и пропуск 17-ти известий, ныне читающихся только в Син. Однако он вряд ли может быть ответственен за избыточные чтения Н1мл., по крайней мере — за две вставки в статье 6701 г., сделанные, конечно, современником событий. Маловероятно, что в конце XIV в. или позже в летопись могли быть добавлены имена Радослава Даниловича, Прокши Малышевича и Корова Яковича.

С другой стороны, таким редактором не мог быть и писец Син. или √Син. Добавлениями √Син. можно считать 17 избыточных известий (как это делают В. Л. Янин и А. А. Гиппиус). Теоретически можно представить себе, что человек, составлявший (или пополнявший по НВЛ) √Син., любил подробно датировать события и потому добавлял к дневным да-

там НВЛ указания на памяти святых и прочие хронологические детали. Однако было бы странным относить на его счет и развернутые и необычные датировки статей 6644–6645 (1136–1137) гг., обычно приписываемые Кирику (почему именно эти события решил так витиевато датировать более поздний книжник?!). Или же надо предполагать, что хронологические указания за первую половину XII в. *сокращены* в Н1мл., а таковые за вторую половину XII в., наоборот, *дополнены* в √Син., т. е. упрощения схемы опять не получится. Но самое главное — это избыточные чтения Н1мл. в статьях 1190-х годов. Если упоминания Радослава Даниловича и пр. еще могли быть опущены при создании √Син. или Син., то два обширных фрагмента в статье 6701 г. — это именно *вставки*, а первоначальный текст (без этих вставок) отразился в Син., что хорошо показали А. А. Гиппиус [1997: 24–25] и А. Тимберлейк [TIMBERLAKE 2000: 15–17].

Поэтому единственный, кто мог бы претендовать на авторство всех интересующих нас разночтений, — это редактор НВЛ, действовавший на рубеже XII–XIII или в начале XIII в. Только такой редактор мог, с одной стороны, опускать избыточные, с его точки зрения, известия, детали и обороты, а с другой — сделать ряд информативных вставок в погодные статьи 1190-х годов<sup>10</sup>.

Преимущество только что сформулированной гипотезы — в том, что она находит единое объяснение нескольким группам разночтений, концентрирующимся в одной и той же части летописи. Однако эта гипотеза наталкивается и на некоторые трудности.

А. А. Гиппиус, впервые высказавший идею о редактировании заключительных статей НВЛ на рубеже XII–XIII вв., обратил внимание на два пассажа в статьях 6704 (1196) и 6706 (1198) гг., которые не могли быть написаны при жизни архиепископа Мартирия (ум. 1199). В первом случае про него сказано: “прия царство небесное и радость неисконьяему во вѣкы”; во втором — “устроивь себе память вѣчную”. Естественно предположить, что фрагменты, восхваляющие Мартирия, появились под пером редактора, работавшего уже после смерти владыки [Гиппиус 1997: 25–26]. Однако — и это ключевой момент в рассуждениях Гиппиуса — эти пассажи читаются в *обоих* изводах Н1. Следовательно, и Син., и Н1мл. отразили в данном случае уже отредактированный текст. По Гиппиусу, √Син. заканчивался статьей 6703 (1195) г., т. е. там, где читаются последние избыточные *известия* Син.; дальше писец Син. уже копировал непосредственно НВЛ. Поэтому две вставки статьи 6701 (1193) г.,

<sup>13</sup> Ср. мысль В. Л. Янина о том, что сокращение датировочных указаний в тексте за XII в. — дело рук сводчика начала XIII в. [Янин 1981: 177]. У Янина, однако, эта мысль вписана совсем в другую текстологическую гипотезу, о которой говорилось выше.

принадлежавшие, по Гиппиусу, этому же редактору, в Син. не отразились, а хвалебные пассажи под 6704 и 6706 гг. — уже отразились [ИВІД.: 27–28].

Действительно, если считать, что вставки статьи 6701 г. и хвалебные пассажи статей 6704 и 6706 гг. принадлежат одному редактору, ему нельзя атрибутировать сокращение хронологических указаний, поскольку эти сокращения доходят до статьи 6707 г., но при этом отразились только в Н1мл. Однако что является большим усложнением: атрибуция значительного количества избыточных чтений Син. в одной и той же части текста двум разным редакторам или атрибуция двух пар разнотипных вставок (под 6701 г. / под 6704 и 6706 гг.) одному редактору?

Вторая вставка под 6701 г. прославляет Яковца Прокшинича [TIMBERLAKE 2000: 15; ГИППИУС 1997: 189–193]. Его отец, Прокша Малышевич, упоминается под 6707 г. в качестве заказчика строительства церкви тоже *только в Н1мл.* Поэтому логичнее атрибутировать одному и тому же редактору вставки 6701 г. и добавление имени Прокши Малышевича под 6707 г.<sup>14</sup>, т. е. в обоих случаях — фрагменты, читающиеся в Н1мл. и отсутствующие в Син.

Как же тогда быть с хвалебными пассажами о Мартирии под 6704 и 6706 гг.? Например, можно предположить, что это вообще никакие не вставки, а неотъемлемая часть первоначального текста, и что статьи 6704–6707 гг. были написаны единым блоком уже после смерти Мартирия в 6707 (1199) г. Однако эти статьи изобилуют дневными датами и, вероятно, создавались пусть и не всегда по горячим следам событий, но не одновременно [ГИМОН 2005: 343–351]. Кроме того, под 6704 г. имеется еще один след вторичной редактуры: дублировка сообщения об освящении церкви Кирилла в Нелезене монастыре (тоже отразившаяся и в Син., и в Н1мл.). Это говорит о какой-то переработке текста — видимо, той же самой, в ходе которой появились хвалебные пассажи о Мартирии [ГИППИУС 1997: 25–26]. Поэтому кажется вероятным, что один редактор переработал заключительный отрывок летописи Мартирия в духе его прославления, а другой — несколько позже — предпринял более масштабную переработку летописи. Результат работы первого отразился и в Син., и в Н1мл., результат работы второго — только в Н1мл.

Однако какая часть текста была переработана вторым редактором? Ясно, что заканчивалась она статьей 6707 г., границу которой не переходят никакие из интересующих нас разночтений. Но где же она началась?

<sup>14</sup> Известие о смерти Прокши Малышевича под 6715 (1207) г. обнаруживает особенное внимание летописца к этому человеку [ГИМОН 2006а: 302–304]. А. Тимберлейк на этом основании атрибутирует вставки 6701 г. летописцу Митрофану [TIMBERLAKE 2000: 15]. А. А. Гиппиус считает известие о смерти Прокши вставкой, сделанной летописцем Антония, связывая с ним и вставку 6701 г. [ГИППИУС 2010а: 196].

А. Тимберлейк считает, что летописец Митрофана в 1200-х годах переработал статьи за 1160–1190-е годы, а разночтения в предшествующих статьях надо атрибутировать более ранним редакторам. Однако обязательно ли такое усложнение? Действительно, в статьях 1160–1190-х годов разночтений между Син. и Н1мл. больше всего. Но разночтения тех же типов имеются и в более ранних статьях. Достаточно вспомнить, что избыточные *известия* Син. начинаются с 6652 (1144) г., а избыточные хронологические указания — с 6631 (1125) г., с высокой концентрацией в статьях 6644–6645 (1136–1137) гг. Нельзя ли предположить, что при Митрофане в начале XIII в. был обновлен весь текст НВЛ за XII в.?

Какие аргументы приводит Тимберлейк в пользу того, что сокращали текст за XII в. *разные* редакторы? Во-первых, он придает слишком большое значение границе 1160-х годов (слово “мѣсяца” в Н1мл. начинает часто опускаться именно с 1160-х годов; с 1167 г. начинают часто встречаться избыточные *известия* Син.) [ТІМБЕРЛАКЕ 2000: 18–19] (см. также выше). Но, как только что было сказано, разночтения большинства типов не начинаются с 1160-х годов: они встречаются и раньше, просто менее интенсивно.

Во-вторых, Тимберлейк указывает на пять случаев между 1133 и 1185 гг., когда слово “мѣсяца” имеется в Н1мл., но отсутствует в Син. В отличие от упомянутых противоположных случаев, Тимберлейк атрибутирует их редактору конца XII в. — летописцу Гавриила и Мартирия. Поскольку один из этих случаев — в статье 6645 (1137) г. — приходится на то же известие, где в Син. присутствует указание на индикт, а в Н1мл. — отсутствует, этому же редактору Тимберлейк приписывает и сокращение всех нетривиальных хронологических указаний в статьях 6644–6645 гг. [ТІМБЕРЛАКЕ 2000: 20]. Однако слово “мѣсяца”, как мы видели выше, могло легко добавляться и опускаться при переписке, и столь малое количество разночтений этого типа вряд ли может служить весомым аргументом. Тем более не доказана связь между добавлением слова “мѣсяца” и сокращением других хронологических указаний, пусть даже и в том же известии.

В-третьих, Тимберлейк считает, что автобиографическая заметка Германа Вояты под 6652 (1144) г. о его рукоположении попом была вначале вставлена в уже существовавший летописный текст самим Воятой, летописцем архиепископа Ильи, работавшим в 1160–1180-х годах, а затем сокращена его преемником — летописцем Гавриила и Мартирия, сделавшим под 6696 (1188) г. запись о смерти Вояты [ТІМБЕРЛАКЕ 2000: 19–20]. Я согласен, что запись 6652 г. — это, несомненно, вставка Вояты в уже существовавший текст (в 1140-е годы летопись вел еще не Воята, а



летописец Нифонта [Гиппиус 1997: 11–12; IDEM 2006: 215]). Однако этого недостаточно, чтобы предполагать, что Воята *переписал* значительную часть текста. Запись Вояты могла быть и глоссой (например, частично поместившейся на пустой части последней строки статьи 6652 г., если следующая статья в НВЛ начиналась с новой строки). Опустил же эту запись, скорее всего, тот же редактор, который пропустил и другие известия, читающиеся ныне только в Син. (их ряд как раз и начинается со статьи 6652 г., о чем только что говорилось).

Таким образом, схема А. Тимберлейка кажется мне неоправданным усложнением. Все проанализированные разночтения между Син. и Н1мл. в тексте за XII в. проще и надежнее атрибутировать одному редактору. Моя гипотеза состоит в том, что текст НВЛ за XII в. (по крайней мере, за большую часть XII в., так как в кратких статьях начала XII в. разночтений очень мало) был отредактирован вскоре после 6707 (1199) г.

В Н1мл. отразился уже отредактированный текст НВЛ. Что касается Син., то он, очевидно, в части до 6707 г. представляет собой копию старой, “дореформенной” НВЛ. Наоборот, со статьи 6708 г. писец Син. перешел к копированию самого “официального экземпляра” НВЛ. В таком случае √Син. — это не “юрьевский” экземпляр НВЛ, а просто старый текст, оставшийся после редактуры начала XIII в. и, видимо, отданный в Юрьев монастырь для копирования.

Вероятно, именно этим объясняется заметная в начале статьи 6708 г. палеографическая граница, долгое время считавшаяся сменой почерка. В действительности в этом месте письмо лишь укрупняется, меняются чернила и перо<sup>15</sup>. При этом граница находится не в самом начале статьи 6708 г., а на полупhrase, посреди второй строки этой погодной статьи. Палеографические границы такого типа (смены/видоизменения почерка, а также смены чернил и пера на полупhrase недалеко от начала погодной статьи) встречаются в раннесредневековых английских анналах. Есть основания связывать их со сменой источника, копировавшего писцом(ами) дошедшей до нас рукописи. Дойдя до этого важного рубежа в своей работе, писец сразу копировал и несколько слов из нового источника — как бы оставляя себе (или своему коллеге) небольшой задел или обозначая то место, откуда следует продолжить работу [Гимон 2012: 400, 402, 404, 449–450, 512]. В нашем случае писец, закончив копировать “дореформенный” текст (√Син.), перед перерывом в работе переписал первые слова следующей статьи уже из “официального экземпляра” НВЛ<sup>16</sup>.

<sup>15</sup> См. в самом начале статьи.

<sup>16</sup> В чем-то схожее объяснение этой палеографической границы предложил К. Цукерман. По его мнению, писец Син. скопировал в 1220-х годах √Син. вплоть до начала статьи 6708 г. Хотя, по Цукерману, √Син. продолжался и дальше, писец хотел в части за первую треть XIII в. использовать уже “официальный экземпляр”

Предложенная в настоящей статье гипотеза находит себе два косвенных подтверждения. Во-первых, на рубеже XII–XIII вв. можно отметить некоторые изменения в круге событий, фиксировавшихся новгородскими владычными летописцами (хотя в основных чертах этот круг остается прежним [Гимон 2003: 334–348]):

1) перестают отмечаться смены игуменов (кроме Юрьева монастыря): последние известия такого рода в общем тексте Син. и Н1мл. — под 6695 г. (Антониев монастырь) и 6700 г. (Зверин монастырь);

2) исчезают сообщения об основании монастырей (в тексте за вторую половину XII в. их пять: под 6661, 6678, 6700, 6705, 6707 гг.; следующее такое известие — под 6746 г. [только в Син.], затем — в тексте за XIV в.);

3) резко уменьшается число сообщений о строительстве деревянных церквей (в тексте за вторую половину XII в. сказано о сооружении 25 деревянных храмов, и это не считая избыточных известий Син.; в тексте за первую половину XIII в. — только о пяти: под 6714, 6715, 6719, 6727, 6734 гг., причем ни в одном из них не употреблен глагол “срубити”, т. е. не исключено, что какие-то из этих пяти храмов все-таки были каменными); надолго исчезают характерные для XII в. известия, где говорится сразу о строительстве двух или более деревянных храмов (последнее — под 6699 г.; затем — уже в тексте за XIV в.).

Тематика избыточных *известий* Син. замечательным образом коррелирует с этими изменениями. Большинство известий Син., отсутствующих в Н1мл., составляют записи о сменах игуменов (под 6675, 6687, 6700, 6702, 6703 гг.) и строительстве деревянных храмов (под 6692, 6701 [2 храма] и 6703 [3 храма] гг.). Таким образом, высказанная гипотеза находит себе подтверждение: с начала XIII в. летописцы перестают интересоваться некоторыми категориями событий — и такие же события показались несущественными редактору, сокращавшему в это время текст НВЛ.

Во-вторых, в то же самое время — на рубеже XII–XIII вв. — состоялась куда более масштабная “реформа” киевской летописи. Был составлен Киевский свод (дошедший до нас в составе Ипатьевской летописи), в котором статьи за XII в. подверглись кардинальной переработке и расширению<sup>17</sup>. Киевский свод заканчивается статьей 6706 (1198) г. (в Ипатьевском списке она искусственно разделена на три: 6706–6708 гг.);

НВЛ, который, как он знал, в этой части был существенно отредактирован. С получением “официального экземпляра” вышла задержка, и отсюда — палеографический рубеж, отражающий длительный перерыв в работе писца [Цукерман 2009: 290].

<sup>17</sup> См. о работе создателя Киевского свода: [Вілкул 2004: 63–74; ЕАДЕМ 2005: 76 и след.; ЕАДЕМ 2015: 240–314].

далее следует уже совсем другой, галицко-волынский текст<sup>18</sup>. Можно предположить, что о радикальной переработке летописи в Киеве узнали в Новгороде, и здесь тоже решили “обновить” летопись.

Таким образом, кажется вероятным, что на рубеже XII–XIII вв. или в начале XIII в. состоялась “реформа” НВЛ: ее текст за большую часть XII в. был переписан, существенно сокращен и в нескольких случаях дополнен новыми сведениями. При этом старый, “дореформенный” текст отразился в Син., а новый — в Н1мл. Данная гипотеза, как кажется, хорошо объясняет комплекс разночтений между Син. и Н1мл. в тексте за XII в., а также палеографическую границу в Син. в начале статьи 6708 г. и некоторые изменения, произошедшие на рубеже XII–XIII вв. в характере новгородского летописания.

Эту гипотезу, разумеется, следовало бы вписать в более широкую картину истории новгородского летописания. В рамках этой статьи я, однако, ограничусь лишь постановкой трех вопросов:

1) Как соотносится “реформа” текста НВЛ за XII в. в начале XIII в. с предполагаемой “реформой” 1160-х годов, когда, согласно А. А. Гиппиусу, был заменен текст за XI в. (напомню, и в этом случае в Син. отразился “дореформенный” вариант текста, а в Н1мл. — “пореформенный”)?

2) Как соотносится постулируемая “реформа” текста за XII в. с многочисленными следами правки и вставными фрагментами в тексте НВЛ за первую четверть XIII в. [Алешковский 1981; IDEM 2015: 178–192; Гимон 2006б: 113–117; Гиппиус 2010а: 194–198] (напрашивается мысль, что “реформа” была осуществлена не в самом начале XIII в., а позже<sup>19</sup>; против этого, однако, говорит тот факт, что следы исправлений в тексте за первую четверть XIII в., в отличие от текста за XII в., отразились и в Син., и в Н1мл.<sup>20</sup>)?

3) Не связаны ли с деятельностью “реформатора” слова “от Михаила цесаря до Олексы<sup>21</sup> и Исакья” в “предисловии” Н1мл. (речь может идти о византийских императорах Алексее III и Исааке II Ангелах, фигурирующих в “Повести о взятии Царьграда фрягами”, помещенной в Н1 под 6712 [1204] г.<sup>22</sup>)?

<sup>18</sup> А. П. Толочко считает, что свод был составлен не ранее 1212 г. [Толочко 2006]. См. возражения: [Гиппиус 2009: 75–76, примеч. 1].

<sup>19</sup> Тем более что А. А. Гиппиус отметил ряд переключек вставок 6701 г. со статьями 1210–1220-х годов [Гиппиус 2010а: 189–190 и сл.].

<sup>20</sup> Ср., однако, мысль К. Цукермана (примеч. 16).

<sup>21</sup> В большинстве списков “предисловия” вместо “Олексы” читается “Александра”. Первоначальное чтение, конечно, “Олексы” [Гиппиус 2010б: 188–189].

<sup>22</sup> Эти слова давали многим ученым повод говорить о новгородском летописном своде начала XIII в. В то же время здесь могут иметься в виду соправители конца XI в. Алексей I Комнин с братом, севастократором Исааком (см. обзор проблемы: [ibid. С. 188–190]).

## Сокращения

Акад. — Академический список Н1мл.

Ком. — Комиссионный список Н1мл.

Син. — Синодальный список Н1

√Син. — утраченный протограф Син.

НВЛ — новгородская владычная летопись (утрачена)

Н1 — Новгородская I летопись

Н1мл. — Новгородская I летопись младшего извода

Н4 — Новгородская IV летопись

НСГ — Новгородско-софийская группа летописей (Новгородская Карамзинская, Софийская I, Новгородская IV)

Тв. — Тверской сборник

Х, У — гипотетические этапы сложения Н1мл.

## Библиография

Алешковский 1981

Алешковский М. Х., “Новгородский летописный свод конца 1220-х гг.”, in: *Летописи и хроники. 1980*, Москва, 1981, 104–111.

——— 2015

Алешковский М. Х., *Повесть временных лет: из истории создания и редакционной переработки*, Москва, 2015.

Вилкул 2005

Вилкул Т. Л., “О происхождении общего текста Ипатьевской и Лаврентьевской летописи за XII в. (предварительные заметки)”, *Palaeoslavica*, 13, 2005, 21–80.

Вілкул 2004

Вілкул Т. Л., “Літопис Святослава Ольговича у складі Київського зводу XII століття”, in: *До джерел: Збірник праць на пошану О. Купчинського з нагоди його 70-річчя*, 2, Київ, Львів, 2004, 63–74.

——— 2015

Вілкул Т. Л., *Літопис і хронограф. Студії з текстології домонгольського київського літописання*, Київ, 2015.

Гимон 2003

Гимон Т. В., “Новгородское летописание XII–XIII вв.: Проблема отбора событий для фиксации”, in: *Образы прошлого и коллективная идентичность в Европе до начала нового времени*, Москва, 2003, 334–348.

——— 2005

Гимон Т. В., “Как велась новгородская погодная летопись в XII веке?”, in: *Древнейшие государства Восточной Европы, 2003 год: Мнимые реальности в античных и средневековых текстах*, Москва, 2005, 316–352.

——— 2006А

Гимон Т. В., “В каких случаях имена новгородцев попадали на страницы летописи (XII–XIII вв.)?”, in: *Древнейшие государства Восточной Европы, 2004 год: Политические институты Древней Руси*, Москва, 2006, 291–333.

——— 2006Б

Гимон Т. В., “Новгородское летописание первой четверти XIII в.: хронология и процесс пополнения летописи”, in: *Средневековая Русь*, 6, Москва, 2006, 80–118.

——— 2006в

Гимон Т. В., “Редактирование летописей в XIII–XV вв.: Разночтения между списками Новгородской 1 летописи”, in: *Труды Отдела древнерусской литературы*, 57, С.-Петербург, 2006, 112–125.

——— 2012

Гимон Т. В., *Историописание раннесредневековой Англии и Древней Руси: Сравнительное исследование*, Москва, 2012.

——— 2014

Гимон Т. В., “Кирик (1110–после 1158 (?)), иером.”, in: *Православная энциклопедия*, 34, Москва, 2014, 167–170.

Гимон, Гиппиус 1999

Гимон Т. В., Гиппиус А. А., “Новые данные по истории текста Новгородской первой летописи”, in: *Новгородский исторический сборник*, 7 (17), С.-Петербург, 1999, 18–47.

Гиппиус 1992

Гиппиус А. А., “Новые данные о пономаре Тимофее – новгородском книжнике середины XIII века”, in: *Информационный бюллетень Международной ассоциации по изучению и распространению славянских культур*, 25, Москва, 1992, 59–86.

——— 1997

Гиппиус А. А., “К истории сложения текста Новгородской первой летописи”, in: *Новгородский исторический сборник*, 6 (16), С.-Петербург, 1997, 3–72.

——— 2006

Гиппиус А. А., “Новгородская владычная летопись XII–XIV вв. и ее авторы (История и структура текста в лингвистическом освещении). I”, in: *Лингвистическое источниковедение и история русского языка, 2004–2005*, Москва, 2006, 114–251.

——— 2009

Гиппиус А. А., “К вопросу о контактах региональных традиций в русском летописании первой трети XIII в.”, in: *Восточная Европа в древности и средневековье: Автор и его источник: Восприятие, отношение, интерпретация: XXI Чтения памяти В. Т. Пашуто*, Москва, 2009, 70–77.

——— 2010а

Гиппиус А. А., “Архиепископ Антоний, новгородское летописание и культ святой Софии”, in: *Хорошие дни. . . : Памяти А. С. Хорошева*, С.-Петербург, 2010, 181–198.

——— 2010б

Гиппиус А. А., “Предисловие к «Софийскому временнику» (киевскому Начальному своду): Текст, язык, источники”, *Русский язык в научном освещении*, 2 (20), 2010, 143–199.

——— 2011

Гиппиус А. А., “«До Александра и Исакия»: К вопросу о происхождении младшего извода Новгородской первой летописи”, *Древняя Русь: Вопросы медиевистики*, 1 (43), 2011, 18–30.

——— 2012

Гиппиус А. А., “Соперничество городских концов как фактор культурной истории Новгорода XII–XIII вв.”, in: *Споры о новгородском вече: Междисциплинарный диалог*, С.-Петербург, 2012, 121–135.

НПЛ 1950

Насонов А. Н., ред. и предисл., *Новгородская первая летопись старшего и младшего извода*, Москва, Ленинград, 1950 [репр.: Москва, 2000].

НХЛ 1964

Тихомиров М. Н., ред., *Новгородская харатейная летопись*, Москва, 1964.



## ПСРЛ 4-1

*Полное собрание русских летописей*, 4/1: *Новгородская четвертая летопись*, Москва, 2000.

## ПСРЛ 15

*Полное собрание русских летописей*, 15: *Рогожский летописец. Тверской сборник*, Москва, 2000.

## Толочко 2006

Толочко А. П., “О времени создания Киевского свода «1200 г.»”, *Ruthenica*, 5, 2006, 73–87.

## ЦУКЕРМАН 2009

ЦУКЕРМАН К., “Наблюдения над сложением древнейших источников летописи”, in: *Борисо-глебский сборник*, 1, Paris, 2009, 183–305.

## ШАХМАТОВ 2002

ШАХМАТОВ А. А., *История русского летописания*, 1/2, С.-Петербург, 2002.

## Янин 1981

Янин В. Л., “К вопросу о роли Синодального списка Новгородской I летописи в русском летописании XV в.”, in: *Летописи и хроники. 1980*, Москва, 1981, 153–181.

## TIMBERLAKE 2000

TIMBERLAKE A., “Older and Younger Recensions of the First Novgorod Chronicle,” *Oxford Slavonic Papers. New Series*, 33, 2000, 1–35.

## References

Aleshkovskij M. H., “Novgorodskii letopisnyi svod kontsa 1220-kh gg.,” in: *Letopisi i hroniki*, 1980, Moscow, 1981, 104–111.

Aleshkovskij M. H., *Povest' vremennykh let: iz istorii sozdaniia i redaktsionnoi pererabotki*, Moscow, 2015.

Gippius A. A., “Novye dannye o ponomare Timofee — novgorodskom knizhnikе serediny XIII veka,” in: *Informatsionnyi biulleten' Mezhdunarodnoi assotsiatsii po izucheniiu i rasprostraneniuiu slavianskikh kul'tur*, 25, Moscow, 1992, 59–86.

Gippius A. A., “K istorii slozheniia teksta Novgorodskoi pervoi letopisi,” in: *Novgorodskii istoricheski sbornik*, 6 (16), St. Petersburg, 1997, 3–72.

Gippius A. A., “Novgorodskaiia vladychnaia letopis' XII–XIV vv. i ee avtory (Istoriia i struktura teksta v lingvisticheskom osveshchenii). I,” in: *Lingvisticheskoe istochnikovedenie i istoriia russkogo iazyka, 2004–2005*, Moscow, 2006, 114–251.

Gippius A. A., “K voprosu o kontaktakh regional'nykh traditsii v russkom letopisanii pervoi treti XIII v.,” in: *Vostochnaia Evropa v drevnosti i srednevekov'e: Avtor i ego istochnik: Vospriiatie, otnoshenie, interpretatsiia: XXI Chteniia pamiati V. T. Pashuto*, Moscow, 2009, 70–77.

Gippius A. A., “Arkhiiepiskop Antonii, novgorodskoe letopisanie i kul't sviatoi Sofii,” *Horoshie dni. . . Pamjati A. S. Horosheva*, St. Petersburg, 2010, 181–198.

Gippius A. A., “Predislovie k 'Sofiiskomu vremenniku' (kievskomu Nachal'nomu svodu): Tekst,

iazyk, istochniki,” *Russian Language and Linguistic Theory (Russkij yazyk v nauchnom osveshchenii)*, 2 (20), 2010, 143–199.

Gippius A. A., “‘Till Alexander and Isakios': On the Origin of the Younger Recension of the Novgorod First Chronicle,” *Drevnyaya Rus—Voprosy Medievistiki*, 2011, 1 (43), 18–30.

Gippius A. A., “Sopernichestvo gorodskikh kontsov kak faktor kul'turnoi istorii Novgoroda XII–XIII vv.,” in: *Spory o novgorodskom veche: Mezhdistsiplinarnyi dialog*, St. Petersburg, 2012, 121–135.

Guimon T. V., “XII–XIII cc. Novgorod Chronicles: A Problem of Selection of Events to be Fixed,” in: *Obrazy proshlogo i kollektivnaia identichnost' v Evrope do nachala novogo vremeni*, Moscow, 2003, 334–348.

Guimon T. V., “How Were the Novgorodian Annals Kept in the 12th Century?” in: *Drevneishie gosudarstva Vostochnoi Evropy, 2003 god: Mnimye real'nosti v antichnykh i srednevekovykh tekstakh*, Moscow, 2005, 316–352.

Guimon T. V., “In Which Cases Did the Annals Mention Novgorodians' Names in the 12th–13th Centuries?” in: *Drevneishie gosudarstva Vostochnoi Evropy, 2004 god: Politicheskie instituty Drevnei Rusi*, Moscow, 2006, 291–333.

Guimon T. V., “The Annalistic Writing of Novgorod in the First Quarter of the 13th Century: The Chronology and the Process of Updating,” in: *Srednevekovaia Rus'*, 6, Moscow, 2006, 80–118.

Guimon T. V., “Redaktirovanie letopisei v XIII–XV vv.: Raznochteniia mezhdu spiskami Novgorod-

skei 1 letopisi," in: *Trudy Otdela drevnerusskoi literatury*, 57, St. Petersburg, 2006, 112–125.

Guimon T. V., *Historical Writing in Early Medieval England and Early Rus: A Comparative Study*, Moscow, 2012.

Guimon T. V., "Kirik the Novgorodian (1110 – after 1158 (?)), hieromonk," in: *Pravoslavnaia entsiklopediia*, 34, Moscow, 2014, 167–170.

Guimon T. V., Gippius A. A., "New Data on the Text-history of the First Novgorodian Chronicle," in: *Novgorodskii istoricheskii sbornik*, 7 (17), St. Petersburg, 1999, 18–47.

Janin V. L., "K voprosu o roli Sinodal'nogo spiska Novgorodskoi I letopisi v ruskom letopisanii XV v.," in: *Letopisi i hroniki, 1980*, Moscow, 1981, 153–181.

Timberlake A., "Older and Younger Recensions of the First Novgorod Chronicle," *Oxford Slavonic Papers. New Series*, 33, 2000, 1–35.

Tolochko A. P., "O vremeni sozdaniia Kievskogo svoda '1200 g.'," *Ruthenica*, 5, 2006, 73–87.

Shakhmatov A. A., *Istoriia russkogo letopisaniia*, 1/2, St. Petersburg, 2002.

Vilkul T. L., "Litopys Sviatoslava Ol'govycha u skladi Kyi'vs'koho zvodu XII stolittia," in: *Do dzherel: Zbirnyk prac' na poshanu O. Kupchyns'koho z nahody ioho 70-richchia*, 2, Kiev, Lviv, 2004, 63–74.

Vilkul T. L., "O proiskhozhdenii obshchego teksta Ipat'evskoi i Lavrent'evskoi letopisi za XII v. (predvaritel'nye zametki)," *Palaeoslavica*, 13, 2005, 21–80.

Vilkul T. L., *The Chronicle and the Chronograph (Text Critical Studies of Pre-Mongol Kievan Chronicles and Early Rus' Chronographs)*, Kiev, 2015.

Zuckerman C., "Une esquisse de la stratification des premières chroniques russes," in: *Boriso-glebskii sbornik*, 1, Paris, 2009, 183–305.

## Acknowledgements

Ministry of Education and Science of the Russian Federation. State assignment No. 2014/321.

---

**Тимофей Валентинович Гимон**, доктор ист. наук

Институт всеобщей истории РАН,

ведущий научный сотрудник, и. о. зав. центром "Восточная Европа

в античном и средневековом мире"

119334 Москва, Ленинский проспект, д. 32А

Россия/Russia

guimontv@mail.ru

Received November 19, 2016